

C014

CYKLOPOČÍTAČ

VLASTNOSTI

UPOZORNENIE: Funkcie cyklopočítača sú uvedené na obale.

FUNKCIE	4	5	7	9	13	16
Aktuálna rýchlosť (0 - 99,9 km/h)	●	●	●	●	●	●
Počítadlo vzdialenosti (0 - 999,99 km/m)	●	●	●	●	●	●
Celková vzdialenosť (0 - 9999,9 km/m)	●	●	●	●	●	●
Počítadlo času (do 9:59:59)	●	●	●	●	●	●
Maximálna rýchlosť (0 - 99,9 km/h)			●	●	●	●
Priemerná rýchlosť (0 - 99,9 km/h)				●	●	●
Automatický sken				●	●	●
Zmrazenie obsahu displeja					●	●
Komparátor rýchlostí (+/-)		●	●	●	●	●
Digitálne hodiny			●	●	●	●
Prepínanie 12/24					●	●
Tendencia rýchlostí (-, alebo +)					●	●
Uloženie počítadla vzdialenosti					●	●
Teplota						●
Prepínanie °C / °F						●
Dve nastavenia programu údržby						●
* EL podsvietenie s možnosťou vypnutia/zapnutia	✓	✓	✓	✓	✓	✓

„TRIPMETER“ - DST
(resetovací mód informácií o aktuálnom výlete)

Meranie vzdialenosti prejdenej pri aktuálnom výlete je indikované symbolom DST a hodnota vzdialenosti je zobrazená na spodnom riadku displeja. Tripmeter je aktivovaný automaticky vstupom merača rýchlosti. Ak chcete resetovať DST na nulu, stlačte po dobu 2 sekúnd tlačidlo B; súčasne budú resetované hodnoty DST (vzdialenosť prejdenej pri aktuálnom výlete), TM (doba trvania aktuálneho výletu) a AVS (priemerná rýchlosť). Stlačte tlačidlo A na prechod do MXS módu.



MAXIMÁLNA RÝCHLOSŤ - MXS

Meranie maximálnej rýchlosti je indikované symbolom MXS a hodnota maximálnej rýchlosti je zobrazená na spodnom riadku displeja. Maximálna rýchlosť je uložená v pamäti a aktualizuje sa len pri dosiahnutí vyššej rýchlosti. Ak chcete resetovať MXS, stlačte a podržte v móde MXS tlačidlo B. Stlačte tlačidlo A na prechod do AVS módu.

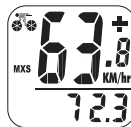

PRÍEMERNÁ RÝCHLOSŤ-AVS

Meranie maximálnej rýchlosti je indikované symbolom AVS a hodnota maximálnej rýchlosti je zobrazená na spodnom riadku displeja.

ja. AVS je vypočítavaná pomocou časovača výletu TM, takže AVS je priemerná rýchlosť, ktorá bola dosiahnutá len pri jazde. Stlačte tlačidlo A na prechod do TM módu.

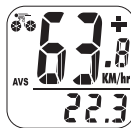

POČÍTAČ

Počítač sa na montážny držiak upevňuje zasunutím, pokiaľ pevne nezapadne do správnej pozície, viď obrázok č. 1. Aby ste skontrolovali správne fungovanie merača rýchlosti a umiestnenie vysielateľa, zatočte predným kolesom pri počítaní zapnutom v móde merania rýchlosti.

OBRAZOK Č. 1

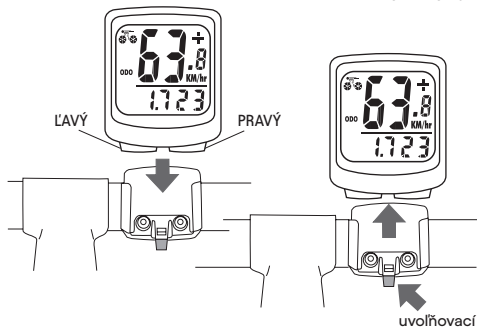

UPOZORNENIE: Návod na montáž viď v prílohe.

ČASOVAČ VÝLETU - TM

Meranie doby trvania aktuálneho výletu je indikované symbolom TM a hodnota maximálnej rýchlosti je zobrazená na spodnom riadku displeja. Časovač výletu je aktivovaný automaticky vstupom merača rýchlosti (je zapnutý, keď jazdíte a vypnutý, keď stojíte). Zaznamenáva len čas aktuálne strávený jazdením. Stlačením tlačidla B na dobu 2 sekúnd v móde DST, resetujete TM na nulu. Stlačte tlačidlo A na prechod do módu Teplota.



TEPLOTA

Prepnutie stupňov °C alebo stupňov °F: Prídržaním L'AVÉHO tlačidla počas 5 sekúnd aktivujete režim prepnutia C 11.

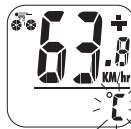

POČÍTADLO KALÓRIÍ - CAL

Každé 4 sekundy sa automaticky zobrazí prejdená vzdialenosť, maximálna rýchlosť, priemerná rýchlosť a počítadlo času.

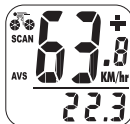

ŠTART/ STOP

(Mód samostatného testu bezdrôtového montážneho systému)

Po tom, ako nebol bicyklový počítač používaný po dobu 5 až 6 minút, sa táto jednotka automaticky vypne. Na displeji sa objaví zobrazenie pri stlačení tlačidla a správnom fungovaní obvodu prijímača počítača.

VLOŽENIE VEĽKOSTI KOLESA

Zadajte do počítača faktor rozmeru kolesa C, ktorý získate vynásobením čísla 3, 1416 priemerom kolesa v milimetroch. Pre uloženie v tabuľke uvádzame bežné priemery koleso so zodpovedajúcim faktorom C.

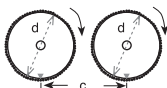

vzdialenosť v milimetroch na jednu otočku

PIEREM KOLESÁ D	FAKTOR KOLESÁ C
20"	1596
22"	1759
24"	1916
26" (650A)	2073
26.5" (tubulaire)	2117
26.6" (700-25C)	2124
26.8" (700-28C)	2136
27" (700-32C)	2155
28" (700B)	2237
(avec pneu)	
ATB 24"x1.75	1888
ATB 24"x1.4	1995
ATB 26"x1.5	2030
ATB 26"x1.75	2045
ATB 26"x2 (650B)	2099
27"x1	2136
28"x1 1/4	2155

„FREEZE FRAME“ PAMÄŤ

Stlačením ĽAVÉHO tlačidla je možné zmraziť obsah displeja po jazde, údaje TMR, DST a AVS blikajú a ich hodnoty je možné kedykoľvek neskôr vyvolať stlačením PRAVÉHO tlačidla. Ak chcete zmrazenie zrušiť, pridržte ĽAVÉ tlačidlo, kým displej neprestane blikáť. Táto funkcia sa hodí najmä pri prejdení cieľovej pásky časovky, pretože údaj TMR inak nie je možné zastaviť.



FUNKCIA SAVE

(ukladania) počítača kilometrov

Funkcia SAVE vám umožňuje uchovať si dôležitý údaj o celkovej prejdennej vzdialenosti (ODO) aj po výmene batérie. Na nastavenie ODO po výmene batérie a zadaní veľkosti kolesa stlačte tlačidlo A na prechod do módu ODO a potom stlačte tlačidlo B a držte ho stlačené po dobu 2 sekúnd, pokiaľ bliká posledná cifra. Na nastavenie čísla stlačte tlačidlo A. Na potvrdenie voľby stlačte tlačidlo B. Vyššie popísanú sekvenciu opakujte, pokiaľ nedosiahnete požadovanú hodnotu počítača kilometrov. Na návrat do normálneho ODO módu stlačte tlačidlo B.



EL PODSVIETENIE S MOŽNOSŤOU VYPNUTIA/ZAPNUTIA

Počítač je vybavený EL podsvietením, ktoré je možné vypnúť, čo šetrí batériu. Ak EL podsvietenie zapnete, aktivuje sa po stlačení ľavého tlačidla v nastavených intervaloch.

VÝBER KM / MÍLE

Po vložení veľkosti kolesa je nasledujúcou funkciou výber spôsobu merania vzdialenosti v kilometroch alebo míľach. Stlačte tlačidlo A na výber medzi kilometrami (KM) a míľami (M), stlačte tlačidlo B na potvrdenie.

PROGRAM ÚDRŽBY

Upozornenia na nutnosť výmeny dielov alebo mazanie reťaze po nastavení vzdialenosti. Príklad: ak nastavíte 600 km, rozblíkajú sa ikona kľúča (🔑) po prejdení 600/1200/1800 km atď. Blikajúcu ikonu zrušíte stlačením ľavého tlačidla (←).

KOMPARÁTOR RÝCHLOSTI (tempo)

Napravo od údajov aktuálnej rýchlosti sa zobrazuje "+" alebo "-". "+" znamená, že idete rýchlosťou vyššou než je vaša priemerná rýchlosť (AVS). "-" znamená, že idete rýchlosťou nižšou než je vaša priemerná rýchlosť.

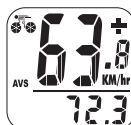

TENDENCIA RÝCHLOSTI

(zrýchľovanie a spomaľovanie)

Naľavo od údajov aktuálnej rýchlosti sa zobrazuje symbol cyklistu. Ak sa kolesá točia dopredu (→), zrýchľujete. Ak sa kolesá točia dozadu (←), spomaľujete.

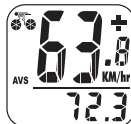

FUNKČNÁ CHYBA

PROBLÉM

Nesprávny údaj maximálnej rýchlosti	Rušenie atmosférickými javmi alebo rádiovými signálmi
Nezobrazuje sa rýchlosť	Nesprávna poloha magnetu voči snímaču. Skontrolujte batériu a správnosť inštalácie.
Nesprávny údaj rýchlosti	Rušenie rádiovými signálmi snímača tepu. Nesnímate sa príliš približovať k počítaču (>30 cm)
Čierny displej	Príliš vysoká teplota alebo na displej príliš dlho svietilo slnko.
Nezobrazí sa údaj vzdialenosti	Skontrolujte polohu magnetu voči snímaču. Skontrolujte batériu a správnosť inštalácie.
Nezmyselný obsah displeja	Výberte a znovu vložte batériu do počítača.

MERAČ RÝCHLOSTI

Okamžitá rýchlosť je na displeji zobrazená vo vrchnom riadku. Rozsah merania je od 0 po 99 km/h (0 až 99 M/h) a presnosť je +/- 0.5 km/h (M/h).



HODINY (12 H / 24 H)

Pre zmenu 12/24 hodinového formátu času podržte ľavé tlačidlo na dobu 2 sekúnd. Stlačte pravé tlačidlo pre zmenu formátu času (12h/24h) a ľavé tlačidlo pre potvrdenie voľby. Následne začne blikáť číslica zobrazujúca hodiny. Pre nastavenie hodnoty použite pravé tlačidlo a stlačením ľavého tlačidla sa presuniete na číslicu zobrazujúcu minúty. Zvoľte hodnotu stlačením pravého tlačidla a potvrdte stlačením ľavého tlačidla. Stlačením pravého tlačidla sa presuniete do módu ODO.



POČÍTAC KILOMETROV - ODO

Zobrazenie celkovej prejdennej vzdialenosti v spodnom riadku displeja je indikované symbolom ODO. Ak chcete resetovať ODO, stlačte a podržte súčasne tlačidlá A a B po dobu 2 sekúnd, alebo odstráňte batériu. Stlačte tlačidlo A na vstup do DST módu.

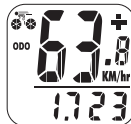

C014

CYCLE COMPUTER



FEATURES

ATTENTION: Computer Functions refer to the packing details.

FUNCTIONS	4	5	7	9	13	16
Speedometer (SPD) 0-99.9 KM/hr or M/hr	●	●	●	●	●	●
Tripmeter (DST) 0-999.9 KM or M/hr	●	●	●	●	●	●
Odometer (ODO) 0-9999.9 KM or M	●	●	●	●	●	●
Auto Trip timer (TM) 9: 59' 59"	●	●	●	●	●	●
Maximum Speed (MXS) 0-99.9 KM/hr or M/hr			●	●	●	●
Average Speed (AVS) 0-99.9 KM/hr or M/hr				●	●	●
Scan - for DST, MXS, AVS, TM				●	●	●
Freeze Frame Memory - for TM, AVS, DST					●	●
Speed Comparator -(+or-)	●	●	●	●	●	●
Digital Clock			●	●	●	●
12 / 24 hour selectable					●	●
Speed Tendency (-, 0, or +)					●	●
Odometer Save Function					●	●
Temperature (-10°C to +50°C)						●
°C / °F Selection						●
Maintenance Program						●
* EL BACKLIGHT (OPTIONAL)	✓	✓	✓	✓	✓	✓

„TRIPMETER“ - DST

(Trip Information Reset Mode)

Trip distance measurement is indicated by DST and is displayed on the bottom line. Tripmeter is activated automatically with speedometer input. Reset DST to zero by pressing the LEFT button for 2 seconds; DST (Trip distance), TM (Trip timer) & AVS (Average Speed) will also be reset at that time. Press the RIGHT button to enter MXS mode.



MAXIMUM SPEED - MXS

Maximum speed measurement is indicated by MXS and is displayed on the bottom line. Maximum speed is stored in memory and updated only when a higher speed is reached. To reset MXS, press and hold the LEFT button in the MXS mode. Press the RIGHT button to enter AVS mode.

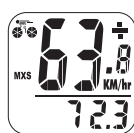

AVERAGE SPEED - AVS

Average Speed measurement is indicated by AVS and is displayed on the bottom line. AVS is calculated with the Trip Timer (TM), so AVS is the average speed only while riding. Press the RIGHT button to enter TM mode.

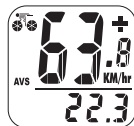

COMPUTER

Slide the computer onto the mounting bracket until it snaps firmly into position. Press the release button to take out the computer as shown in Fig. 1.

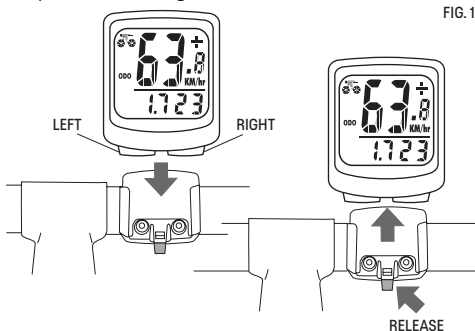

FIG. 1

ATTENTION: Refer to the appendix for installation reference.

TRIP TIMER - TM

Trip timer measurement is indicated by TM and is displayed on the bottom line. Trip Timer is activated automatically with speedometer input (On when you ride and Off when you stop). It records only the time spent actually riding. Reset TM to zero by pressing the LEFT button for 2 seconds in DST mode. Press the RIGHT button to enter Temperature mode.



TEMPERATURE

Press and hold LEFT button for 2 seconds, "°C" will start to flash. Press RIGHT button to select "°C" or "°F" and press LEFT button to confirm. Press RIGHT button to enter the Scan mode.



SCAN

The Scan mode allows DST, MXS, AVS and TM to cycle on the screen without pressing any keys. Press the RIGHT button to enter the Clock mode.

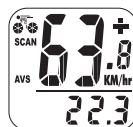

START/ STOP

To start the unit, press the RIGHT button to turn on the display and the wireless mounting system. To stop the unit, left unused for over 5-6 minutes and then the computer will automatically switch off to preserve batteries.

WHEEL SIZE INPUT

Press and hold LEFT and RIGHT buttons for 2 seconds or after the replacement of battery, the unit is switched to wheel size input mode. Multiply wheel diameter, d (Fig. 2) in millimeters by 3.1416 to determine wheel factor, c. Press the LEFT button to select digit to be input and the RIGHT button to adjust the digit to the desired number (hold for fast advance). Press the LEFT button again to KM/MILE selection. (Note: removing battery will erase Wheel Size Input)

For convenience you can refer to the chart of wheel diameter size factor inputs.

FIG. 2

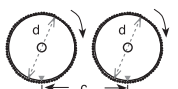

distance in millimeter per one turn

WHEEL DIAMETER D	WHEEL FACTOR C
20"	1596
22"	1759
24"	1916
26" (650A)	2073
26.5" (tubulaire)	2117
26.6" (700-29C)	2124
26.8" (700-28C)	2136
27" (700-32C)	2155
28" (700B)	2237
(w/tire)	
ATB 24" x175	1888
ATB 26" x14	1995
ATB 24" x15	2030
ATB 26" x175	2045
ATB 26" x2 (650B)	2099
27" x1	2136
21" x1 1/4	2155

FREEZE FRAME MEMORY

Press the LEFT button, Freeze Frame Memory can lock the display at the end of a ride segment and information TM, DST and AVS which will be flashing, can be read at a later time by pressing the RIGHT button. To release the memory press the LEFT button until the display digit is static again. This is particularly useful when crossing the finish line of a time trial, since the TM cannot be stopped manually.



ODOMETER SAVE FUNCTION

The SAVE function allows you to keep the important data of total distance (ODO) even after replacement of battery. To set ODO, after battery replacement and wheel size setting, press RIGHT button to ODO mode and then press and hold LEFT button for 2 seconds until the last digit flickering. To adjust number, press the RIGHT button. Press the LEFT button to confirm. Repeat above sequence to reach the desired odometer value. Press the LEFT button again to return to normal ODO mode.





EL BACKLIGHT (OPTIONAL)

The EL backlight can be turned on either as follows: 1. Holding the RIGHT button for 2 seconds, the EL light will be turned on for 8 seconds and the computer will then go to fast scan mode with trip distance, maximum speed, average speed and trip timer displayed once. / 2. Press once on the LEFT Button, the EL light will be turned on for 4 seconds and the computer will go to the freeze frame memory mode as well.

KM / MILE SELECTION

After the wheel size input, the following function is selection of kilometers or miles as the measurement for distance. Press the RIGHT button to choose between kilometer (KM) and Mile (M), press the LEFT button to confirm.

MAINTENANCE PROGRAM

It is used to remind you for the parts replacement or to lubricate the chains and wheels after the preset distance is reached. Right after KM/ MILE selection, the preset total distance of 600km (or miles) will flash, press the RIGHT button to select between 200, 400, 600 & 800km (or miles) and press LEFT button to confirm. For example, if 600 km is selected, the spanner  will flash whenever the total distance (ODO) reach 600, 1200, 1800km (or miles). Press the LEFT button to stop flashing of spanner .

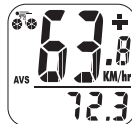

SPEED COMPARATOR (CADENCE)

A "+" or "-" sign appears to the right of the speed. "+" indicates you are travelling faster than your average speed (AVS). A "-" indicates you are riding slower than your average speed.



SPEED TENDENCY

(acceleration & deceleration)

A cyclist symbol appears to the left of the speed. The wheel turns forward  to indicate acceleration. The wheel turns backward  to indicate deceleration.

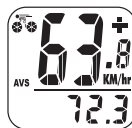

MALFUNCTION

PROBLEM

Inaccurate maximum speed reading	Unknown atmospheric or RF interference
No speedometer reading	Improper magne/transmitter alignment. Check battery and correct installation
Slow display response	Temperature outside of operating limits (0-55 °C)
Black display	Temperature too hot, or display exposed to direct sunlight too long
No trip distance reading alignment	Check correct transmitter / magnet. Check battery and correct installation
Display shows irregular figures	Take out computer battery and install again

SPEEDOMETER (SPD)

Instantaneous Speed is indicated on the top line. The range of measurement is from 0 to 99 KM/hr (0 to 99 M/hr) and accuracy is ± 0.5 KM/hr (M/hr).

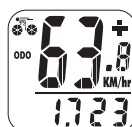

CLOCK (12 H / 24 H)

A 12 or 24-hour digital clock is indicated by the flickering colon on the bottom line. To switch between the 12 and 24 hour format or to adjust time, press the LEFT button for 2 seconds. "24H" will start to flicker. Use the RIGHT button to select "12H" for 12-hour format or "24H" for 24-hour format. Press the LEFT button to confirm. Next the hour digits will start to flicker. Use the RIGHT button to select the hour. To change minutes, press LEFT button again. The minutes will start to flicker. Use the RIGHT button to select the minutes. Press the LEFT button once more to return to CLOCK Mode. Press the RIGHT button to enter ODO mode.



ODOMETER (ODO)

Total distance travelled is indicated by ODO and display on the bottom line. To reset ODO, press and hold LEFT and RIGHT buttons for 2 seconds or remove the battery. Press the RIGHT button to enter DST mode.



INŠTALÁCIA / INSTALLATION

Installation
 Installierung
 Installatie
 Installazione
 Instalación
 Instalação
 Installationen
 Instalace
 Installaatio
 Instalacja
 Szerelés
 Installationen
 Installasjon
 Instaliranje
 Umestitev
 Εγκατάσταση

安裝
 インストール
 インストール
 설치
 установка
 安装
 pemasangan
 instalasyon
 cài đặt

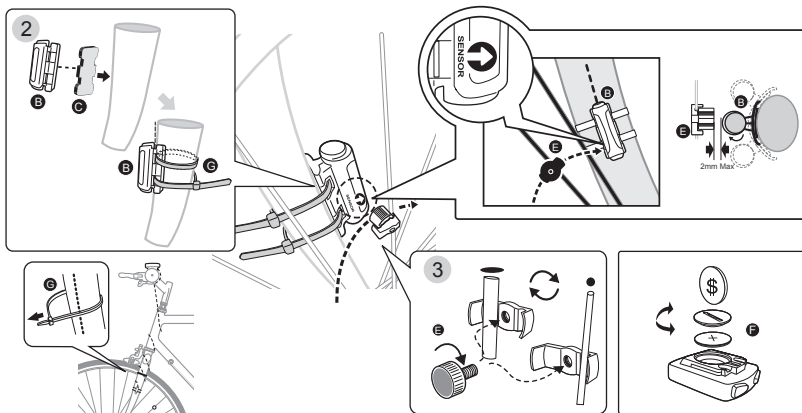
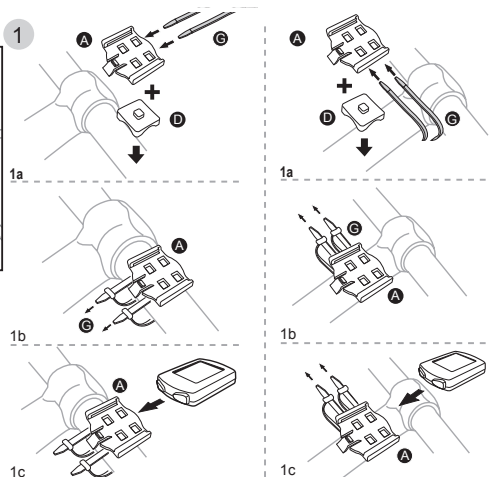
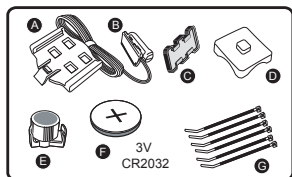
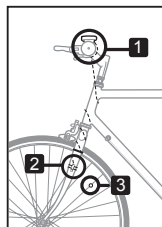

DOVOZCA: BELVE s. r. o., Holubyho 295, 916 01, Stará Turá
 Made in China. Vyrobené v Číne.

@ /ctmbikes
 /ctmbikes

