



# HUCKER

## SK PREDNÝ A ZADNÝ BLATNÍK

### PREDNÝ BLATNÍK

Kompatibilný so všetkými vidlicami, s opačným mostíkom vrátane. Vhodné pre rozmery vnútorného otvoru na vidlici od 19-38mm a špeciálne vidlice (27,2mm).

### PRÍSLUŠENSTVO

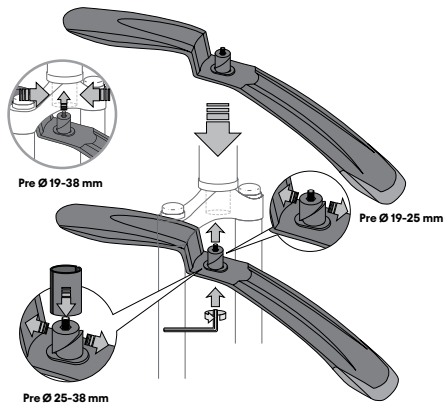
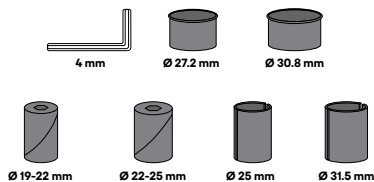

### ZADNÝ BLATNÍK

Extra pevný rýchloupínací systém pre sedlovky priemeru 272-34,9mm. Rameno blatníka s dvomi kĺbmi umožňuje presné nastavenie blatníka voči kolesu.

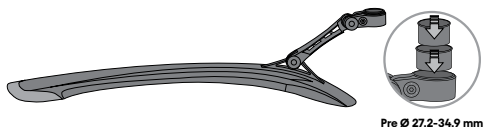

### NASTAVOVANIE BLATNÍKA

#### UPOZORNENIE

Pred nastavovaním sklonu zadného blatníka najskôr po voľte uťahovacie matice. Následne nastavte požadovaný sklon a matice opäť dotiahnite. Uistite sa, že sú matice pred jazdou pevne dotiahnuté, inak hrozí nebezpečenstvo úrazu alebo poškodenie blatníka či bicykla.

### BICYKLE SO ZADNÝM ODPRUŽENÍM

#### UPOZORNENIE

Pri nastavovaní zadného blatníka sa uistite, že medzera medzi blatníkom a kolesom je väčšia ako 25mm. Nesprávne nastavenie blatníka môže mať za následok poškodenie bicykla, blatníka alebo zapríčiniť pád z bicykla.

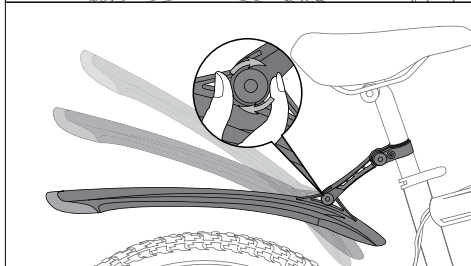
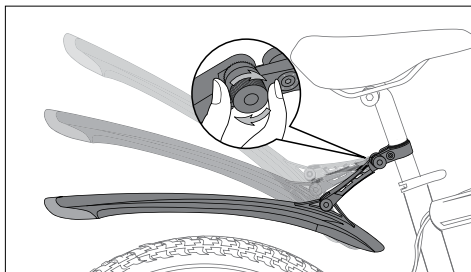
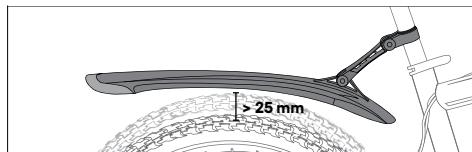

VÝROBCA: BELVE s. r. o.,  
Holubyho 295  
916 01, Stará Turá  
Slovenská Republika

/ctmbikes  
 /ctmbikes



# HUCKER

## CZ PŘEDNÍ A ZADNÍ BLATNÍK

### PŘEDNÍ BLATNÍK

Kompatibilní se všemi vidlicemi, včetně vidlic s obráceným můstkem. Vhodné pro vnitřní otvor vidlice 19–38 mm a speciální vidlice (27,2 mm).

### PŘÍSLUŠENSTVÍ

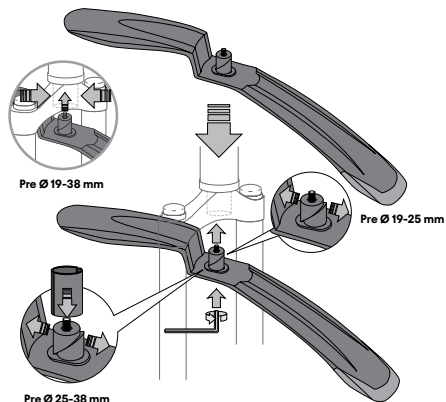
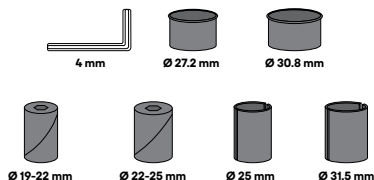

### ZADNÍ BLATNÍK

Extra pevný rychloupínací systém pro sedlovky o průměru 27,2–34,9 mm. Rameno blatníku se dvěma klouby umožňuje přesné nastavení blatníku vůči kolu.

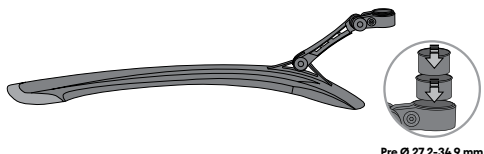

### JÍZDNÍ KOLA SE ZADNÍM ODPRUŽENÍM

#### UPOZORNĚNÍ

Při nastavování zadního blatníku se ujistěte, že mezera mezi blatníkem a kolem je větší než 25 mm. Nesprávné nastavení blatníku může mít za následek poškození jízdního kola, blatníku nebo způsobit pád z kola.

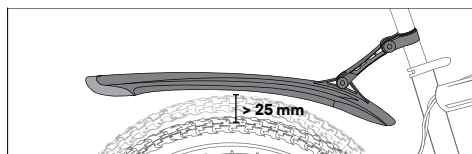

### NASTAVENÍ BLATNÍKU

#### UPOZORNĚNÍ

Před nastavením sklonu zadního blatníku nejprve povolte upevňovací matice a po nastavení je znovu dotáhněte. Ujistěte se, že jsou matice před jízdou pevně dotáhnuty, jinak hrozí nebezpečí úrazu nebo poškození blatníku či kola.

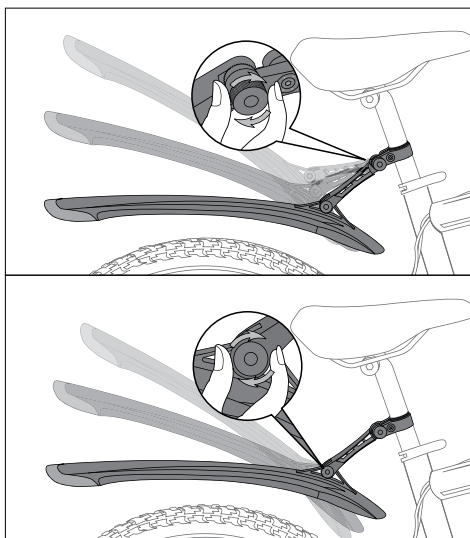

VÝROBCA: BELVE s. r. o.,  
Holubyho 295  
916 01, Stará Turá  
Slovenská Republika

/ctmbikes  
 /ctmbikes



# HUCKER

## EN FRONT AND REAR MUDGUARD

### FRONT MUDGUARD

Compatible with all forks, including forks with a reverse arch. Suitable for fork inner openings from 19–38 mm and special forks (27.2 mm).

### ACCESSORIES

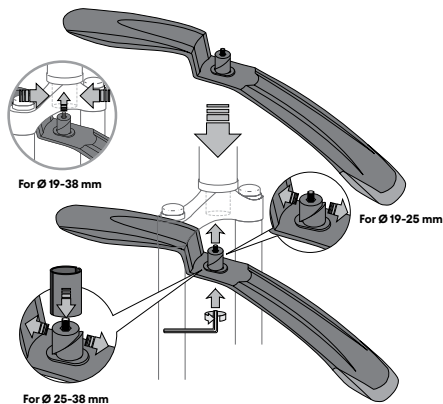
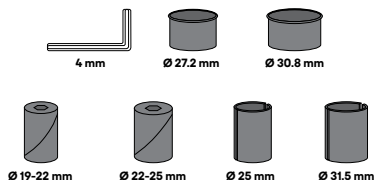

### REAR MUDGUARD

Extra-strong quick-release system for seatposts with a diameter of 27.2–34.9 mm. The mudguard arm with two joints allows precise adjustment of the mudguard relative to the wheel.

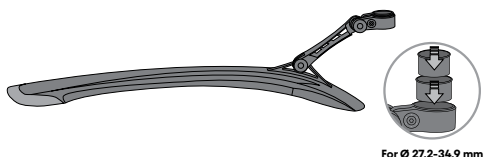

### BICYCLES WITH REAR SUSPENSION

#### WARNING

When adjusting the rear mudguard, make sure that the clearance between the mudguard and the wheel is greater than 25 mm. Incorrect adjustment of the mudguard may result in damage to the bicycle, the mudguard, or cause a crash.

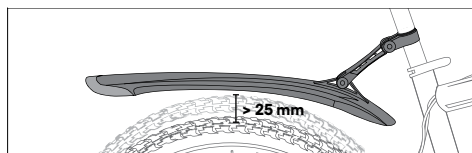

### MUDGUARD ADJUSTMENT

#### WARNING

Before adjusting the angle of the rear mudguard, loosen the fastening nuts, set the desired angle and tighten them again. Make sure the nuts are tightened securely before riding, otherwise there is a risk of injury or damage to the fender or bicycle.

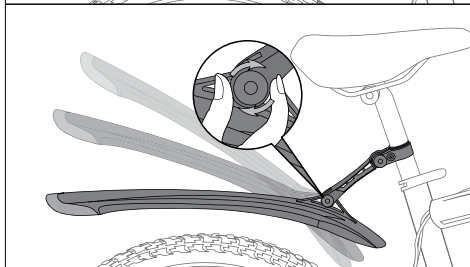
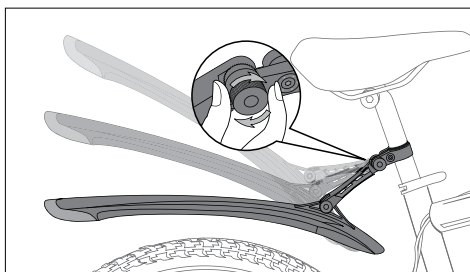

MANUFACTURER:  
BELVE s. r. o.  
Holubyho 295, 916 01  
Stará Turá, Slovakia

/ctmbikes  
 /ctmbikes



# HÜCKER

DE VORDERES UND HINTERES SCHUTZBLECH

## VORDERES SCHUTZBLECH

Kompatibel mit allen Gabeln, einschließlich Gabeln mit umgekehrtem Steg. Geeignet für Innenöffnungen der Gabel von 19–38 mm sowie spezielle Gabeln (27,2 mm).

### ZUBEHÖR

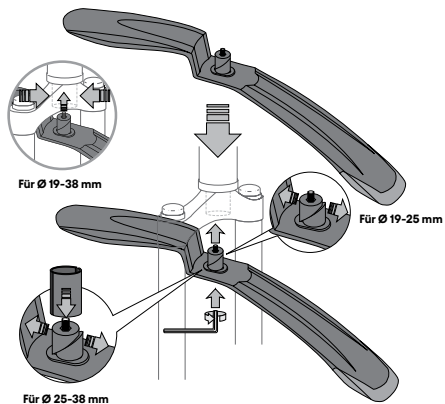
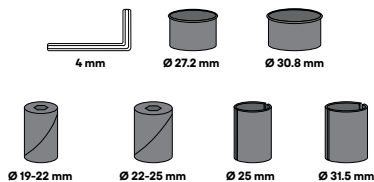

## HINTERES SCHUTZBLECH

Extra stabiles Schnellspannsystem für Sattelstützen mit einem Durchmesser von 27,2–34,9 mm. Der Schutzblecharm mit zwei Gelenken ermöglicht eine präzise Einstellung des Schutzblechs zum Rad.



### FAHRRÄDER MIT HINTERFEDERUNG

#### WARNUNG

Stellen Sie bei der Einstellung des hinteren Schutzblechs sicher, dass der Abstand zwischen Schutzblech und Rad größer als 25 mm ist. Eine falsche Einstellung des Schutzblechs kann zu Schäden am Fahrrad oder Schutzblech führen oder einen Sturz verursachen.

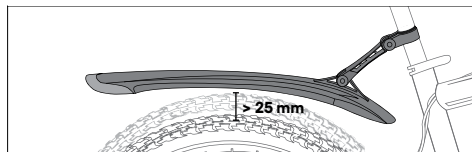

## EINSTELLUNG DES SCHUTZBLECHS

#### WARNUNG

Vor der Einstellung des Neigungswinkels die Befestigungsmuttern lösen, Winkel einstellen und anschließend wieder festziehen. Achten Sie darauf, dass die Muttern vor Fahrtantritt fest angezogen sind, da sonst Verletzungsgefahr oder die Gefahr von Schäden am Schutzblech oder am Fahrrad besteht.

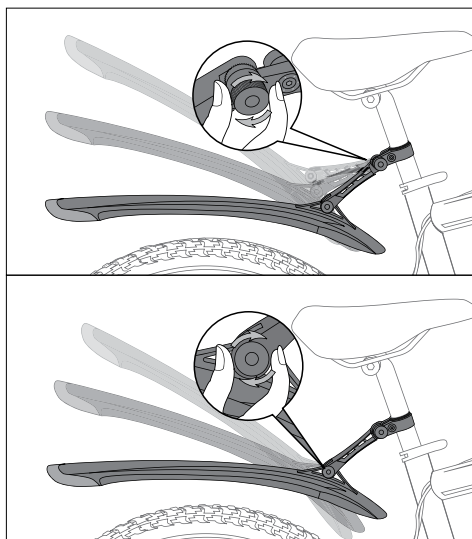

HERSTELLER:  
BELVE s. r. o.  
Holubyho 295, 916 01  
Stará Turá, Slowakei

/ctmbikes  
 /ctmbikes



# HUCKER

RO APĂRĂTOARE FAȚĂ ȘI SPATE

## APĂRĂTOARE FAȚĂ

Compatibilă cu toate furcile, inclusiv cele cu arc inversat. Potrivită pentru deschiderea interioară a furcii 19–38 mm și furci speciale (27,2 mm).

### ACCESORII

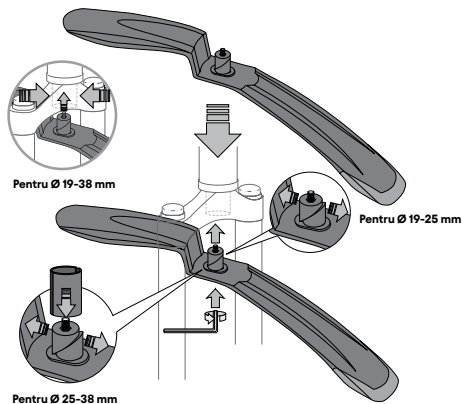
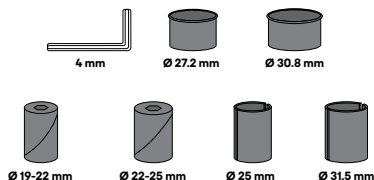

## APĂRĂTOARE SPATE

Sistem de prindere rapidă extra rezistent pentru tije de șa cu diametrul de 27,2–34,9 mm. Brațul apărătorii cu două articulații permite reglarea precisă a apărătorii față de roată.

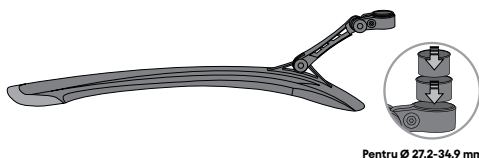

### BICICLETE CU SUSPENSIE SPATE

#### ATENȚIE

La reglarea apărătorii spate, asigurați-vă că distanța dintre apărătoare și roată este mai mare de 25 mm. Reglarea incorectă a apărătorii poate duce la deteriorarea bicicletei, a apărătorii sau poate provoca o cădere de pe bicicletă.

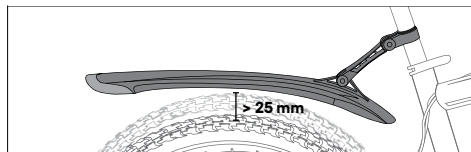

### REGLAREA APĂRĂTORII

#### ATENȚIE

Slăbiți mai întâi piulițele de fixare, reglați unghiul dorit și apoi strângeți-le din nou. Asigurați-vă că piulițele sunt strânse bine înainte de a merge cu bicicleta, altfel există riscul de accidentare sau de deteriorare a apărătorii sau a bicicletei.

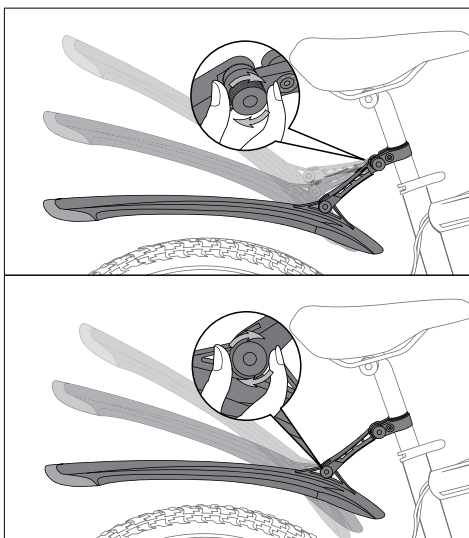

PRODUCĂTOR:  
BELVE s. r. o.  
Holubyho 295, 916 01  
Stará Turá, Slovacia

/ctmbikes  
 /ctmbikes



# HUCKER

## HR PREDNJI I STRAŽNJI BLATOBAN

### PREDNJI BLATOBAN

Kompatibilan sa svim vilicama, uključujući vilice s obrnutim mostom. Prikladan za unutarnji otvor vilice 19–38 mm i posebne vilice (27.2 mm).

### PRIBOR

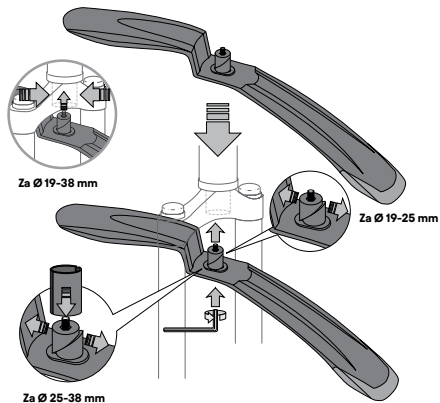
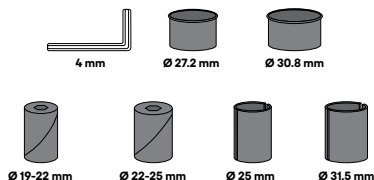

### STRAŽNJI BLATOBAN

Ekstra čvrst sustav brzog pričvršćivanja za cijevi sjedala promjera 27,2–34,9 mm. Nosač blatobrana s dva zgloba omogućuje precizno podešavanje blatobrana u odnosu na kotač.

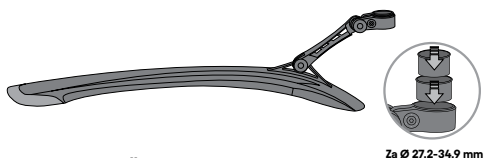

### BICIKLI SA STRAŽNIM OVJESOM

#### UPOZORENJE

Prilikom podešavanja stražnjeg blatobrana provjerite je li razmak između blatobrana i kotača veći od 25 mm. Nepravilno podešen blatobran može uzrokovati oštećenje bicikla, blatobrana ili pad s bicikla.

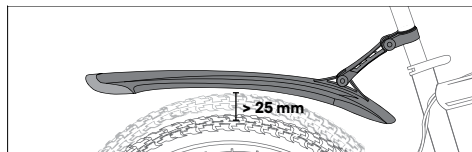

### PODEŠAVANJE BLATOBRAHA

#### UPOZORENJE

Otpustite matice, podesite željeni nagib i ponovno ih zategnite. Prije vožnje provjerite jesu li matice čvrsto zategnute, inače postoji opasnost od ozljede ili oštećenja blatobrana ili bicikla.

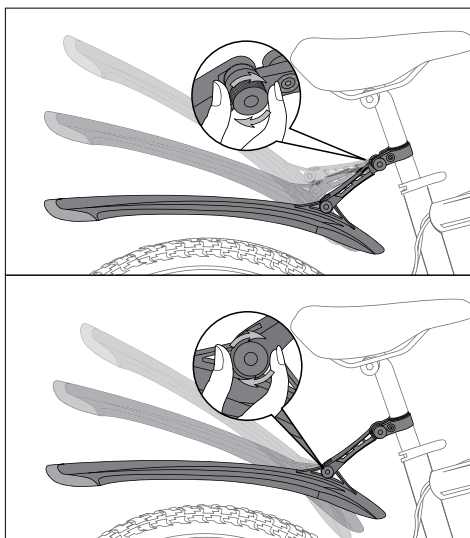

PROIZVOĐAČ:  
BELVE s. r. o.  
Holubyho 295, 916 01  
Stará Turá, Slovačka

/ctmbikes  
 /ctmbikes



# HUCKER

## SI SPREDNJI IN ZADNJI BLATNIK

### SPREDNJI BLATNIK

Združljiv z vsemi vilicami, tudi z vilicami z obrnjenim mostom. Primerno za notranjo odprtino vilic 19–38 mm in posebne vilice (27,2 mm).

### DODATKI

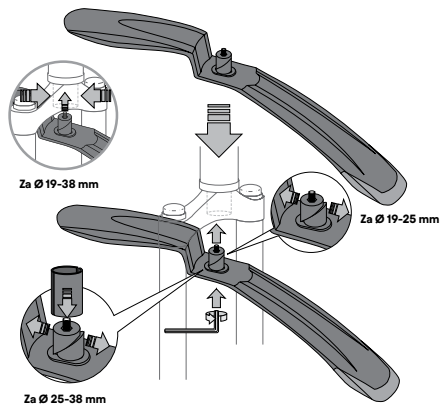
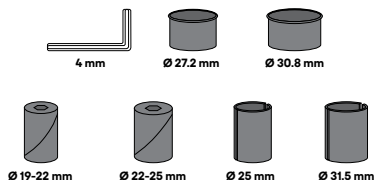

### ZADNJI BLATNIK

Izjemno trden sistem hitrega pritrjevanja za sedežne opore premera 27,2–34,9 mm. Nosilec blatnika z dvema zgloboma omogoča natančno nastavitvev blatnika glede na kolo.

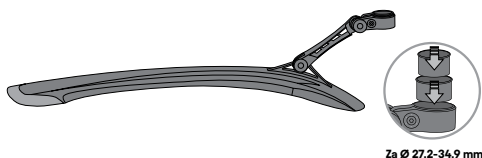

### KOLESA Z ZADNIM VZMETENJEM

#### OPOZORILO

Pri nastavljanju zadnjega blatnika se prepričajte, da je razdalja med blatnikom in kolesom večja od 25 mm. Nepravilna nastavitvev blatnika lahko povzroči poškodbe kolesa, blatnika ali padec s kolesa.

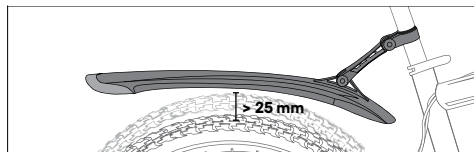

### NASTAVITEV BLATNIKA

#### OPOZORILO

Popustite pritrtilne matice, nastavite želeni naklon in jih ponovno privijte. Pred vožnjo se prepričajte, da so matice varno prite, sicer obstaja nevarnost poškodb ali poškodbe blatnika ali kolesa.

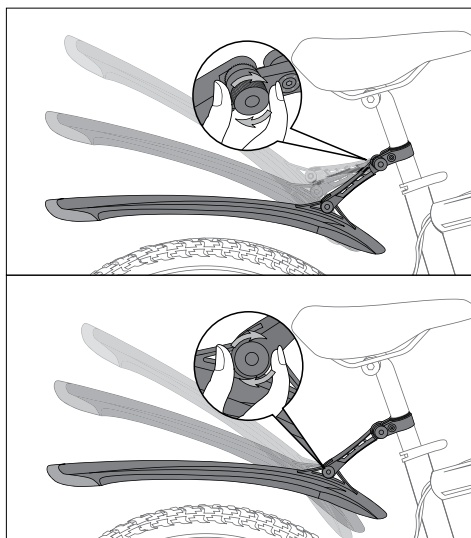

PROIZVAJALEC:  
BELVE s. r. o.  
Holubyho 295, 916 01  
Stará Turá, Slovaška

/ctmbikes  
 /ctmbikes



# HUCKER

PL PRZEDNI I TYLNY BŁOTNIK

## PRZEDNI BŁOTNIK

Kompatybilny ze wszystkimi widelcami, w tym z widelcami z odwróconym mostkiem. Nadaje się do widelców o średnicy wewnętrznej 19–38 mm oraz widelców specjalnych (27,2 mm).

### AKCESORIA

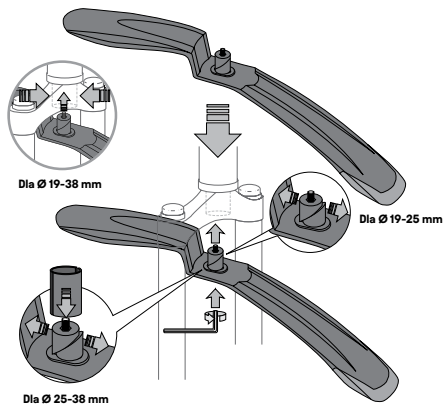
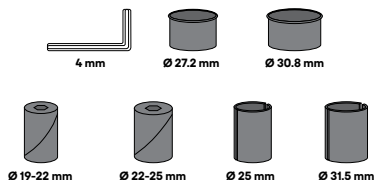

## TYLNY BŁOTNIK

Wyjątkowo wytrzymały system szybkiego mocowania do sztycy o średnicy 27,2–34,9 mm. Ramię błotnika z dwoma przegubami umożliwia precyzyjne ustawienie błotnika względem koła.

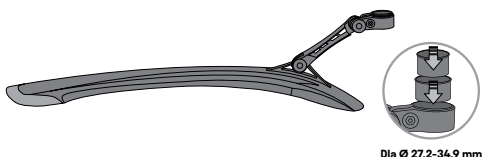

Dla  $\varnothing$  27,2–34,9 mm

### ROWERY Z TYLNYM ZAWIESZENIEM

#### UWAGA

Podczas regulacji tylnego błotnika upewnij się, że odstęp między błotnikiem a kołem jest większy niż 25 mm. Nieprawidłowe ustawienie błotnika może spowodować uszkodzenie roweru, błotnika lub doprowadzić do upadku z roweru.

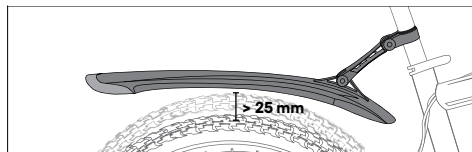

### REGULACJA BŁOTNIKA

#### UWAGA

Poluzuj nakrętki mocujące, ustaw odpowiedni kąt i ponownie je dokręć. Przed jazdą należy upewnić się, że nakrętki są dobrze dokręcone, w przeciwnym razie istnieje ryzyko odniesienia obrażeń lub uszkodzenia błotnika lub roweru.

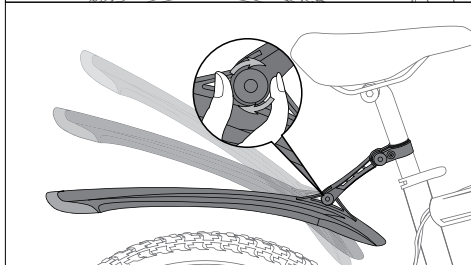
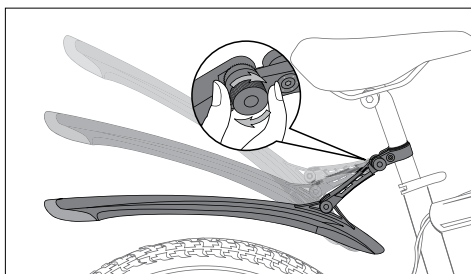

PRODUCENT:  
BELVE s. r. o.  
Holubyho 295, 916 01  
Stará Turá, Słowacja

/ctmbikes  
 /ctmbikes



# HUCKER

## HU ELSŐ ÉS HÁTSÓ SÁRVÉDŐ

### ELSŐ SÁRVÉDŐ

Kompatibilis minden villával, beleértve a fordított híddal rendelkező villákat is. 19–38 mm-es villanylásokhoz és speciális villákhoz (27,2 mm) alkalmas.

### TARTOZÉKOK

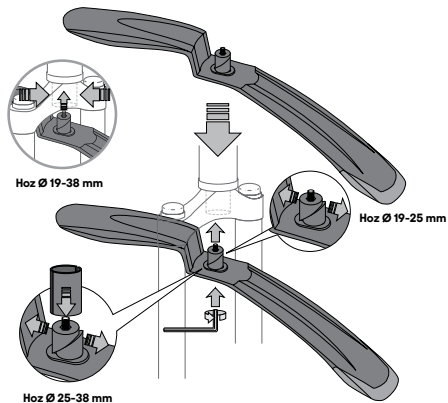
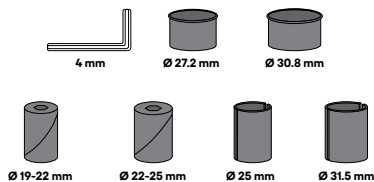

### HÁTSÓ SÁRVÉDŐ

Extra erős gyorsrögzítő rendszer 27,2–34,9 mm átmérőjű nyeregsővekhez. A kétsuklós sárvédőtartó kar lehetővé teszi a sárvédő pontos beállítását a kerékhez viszonyítva.

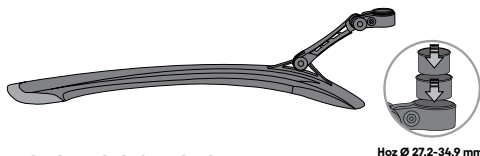

### HÁTSÓ RUGÓZÁSÚ KERÉKPÁROK

#### FIGYELMEZTETÉS

A hátsó sárvédő beállításakor győződjön meg arról, hogy a sárvédő és a kerék közötti távolság nagyobb mint 25 mm. A sárvédő helytelen beállítása a kerékpár, a sárvédő sérülését vagy balesetet okozhat.

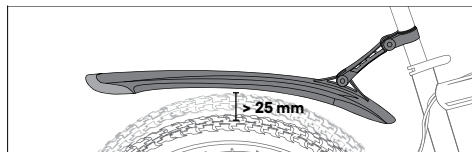

### SÁRVÉDŐ BEÁLLÍTÁSA

#### FIGYELMEZTETÉS

Lazítsa meg a rögzítő anyákat, állítsa be a kívánt szöveget, majd húzza meg őket újra. Kerékpározás előtt győződjön meg arról, hogy az anyák biztonságosan meg vannak húzva, különben sérülésveszély, illetve a sárvédő, illetve a kerékpár károsodásának veszélye áll fenn.

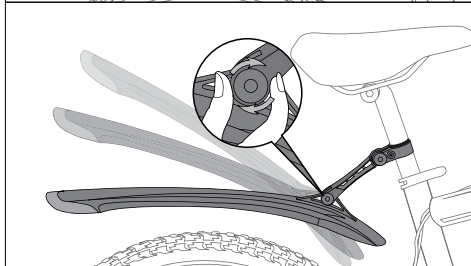
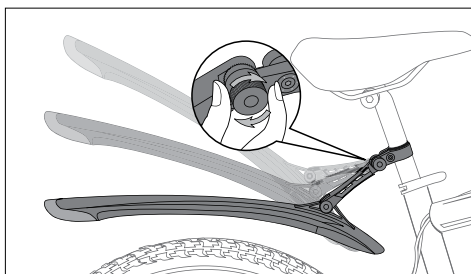

GYÁRTÓ:  
BELVE s. r. o.  
Holubyho 295, 916 01  
Stará Turá, Szlovákia

/ctmbikes  
 /ctmbikes



# HUCKER

## GE წინა და უკანა ფრთა

### წინა ფრთა

თავსებადია ყველა ტიპის ჩანგალთან, მათ შორის მებრუნებელი ხიდის მქონესთან. გამოდგება 19–38 მმ ჩანგლების შიდა დიამეტრისა და სპეციალური ჩანგლებისთვის (27.2 მმ).

### აქსესუარები

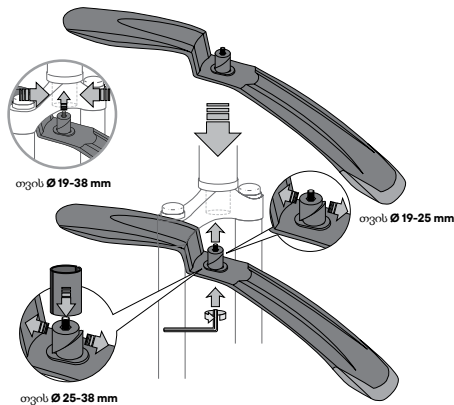
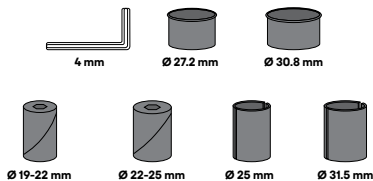

### უკანა ფრთა

ზედმეტად მტკიცე სწრაფი დამაგრების სისტემა 27.2–34.9 მმ დიამეტრის სავარძლის მიღებისთვის. ტალახდამცავის ორმანრიანი სამაგრი უზრუნველყოფს ტალახდამცავის ზუსტ რეგულირებას ბორბლის მიმართ.

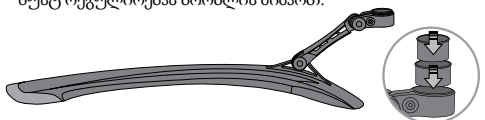

### უკანა ამორტიზაციანი ველოსიპედები

#### გაფრთხილება

უკანა ტალახდამცავის რეგულირებისას დარწმუნდით, რომ ტალახდამცავსა და ბორბალს შორის დამორება 25 მმ-ზე მეტია. ტალახდამცავის არასწორმა რეგულირებამ შეიძლება გამოიწვიოს ველოსიპედის, ტალახდამცავის დაზიანება ან ველოსიპედიდან დაცემა.

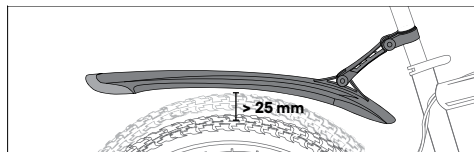

### ფრთის რეგულირება

გაფრთხილება გაათავისუფლეთ სამაგრი ქანჩები, დაარეგულირეთ კუთხე და შემდეგ ისევ გამკაცრეთ. ველოსიპედით მგზავრობამდე დარწმუნდით, რომ თხილები კარგად არის დამაგრებული, წინააღმდეგ შემთხვევაში არსებობს დაზიანების ან ფარის ან ველოსიპედის დაზიანების რისკი.

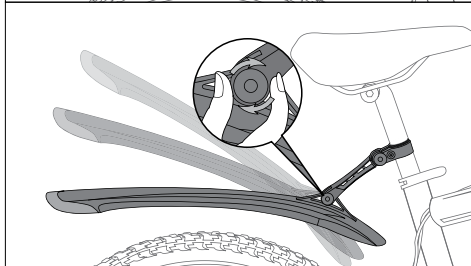
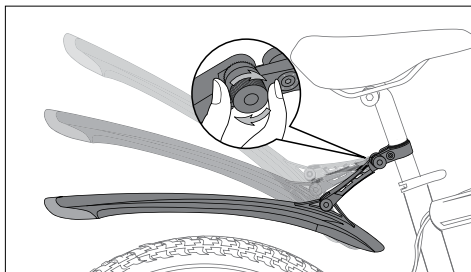

მწარმოებელი:  
BELVE s. r. o.  
Holubyho 295, 916 01  
Stará Turá, Slovakia

/ctmbikes  
 /ctmbikes



## HUCKER

LT PRIEKINIS IR GALINIS PURVASAUGIS

### PRIEKINIS PURVASAUGIS

Suderinamas su visomis šakėmis, įskaitant šakes su apverstu tiltu. Piemėrots dakšu iekšėjim atvėrumiem no 19 līdz 38 mm un tpašām dakšām (27,2 mm).

### PRIEDAI

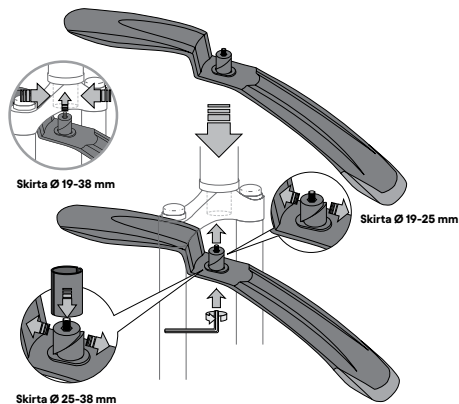
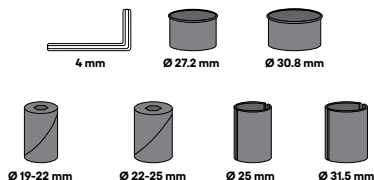

### GALINIS PURVASAUGIS

Ypač tvirta greito tvirtinimo sistema 27,2–34,9 mm skersmens balnelio laikikliams. Purvasaugio laikiklis su dviem lankstais leidžia tiksliai sureguliuoti purvasaugį rato atžvilgiu.

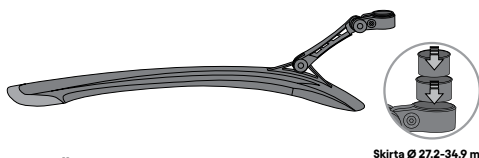

### DVIRAČIAI SU GALINE AMORTIZACIJA

#### ĮSPĖJIMAS

Reguliuodami galinį purvasaugį įsitikinkite, kad tarpas tarp purvasaugio ir rato yra didesnis nei 25 mm. Netinkamai sureguliuotas purvasaugis gali sugadinti dviratį, purvasaugį arba sukelti nukritimą nuo dviračio.

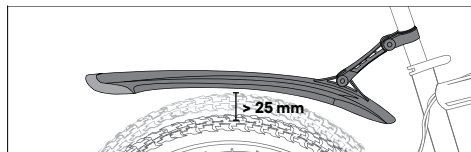

### PURVASAUGIO REGULIAVIMAS

#### ĮSPĖJIMAS

Atlaisvinkite veržles, nustatykite norimą kampą ir vėl jas priveržkite. Pirms braukšanas pārļiecinieties, vai uzgriezņņi ir cieši pievilkti, pretējā gadījumā pastāv risks gūt traumas vai sabojāt spārnū vai velosipēdu.

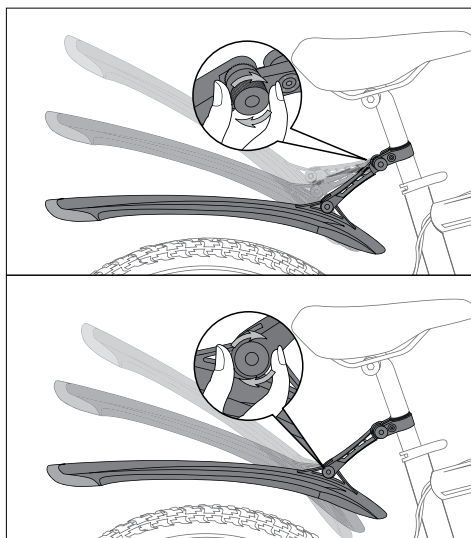

GAMINTOJAS:  
BELVE s. r. o.  
Holubyho 295, 916 01  
Stará Turá, Slovákija

/ctmbikes  
 /ctmbikes



# HUCKER

FR GARDE-BOUE AVANT ET ARRIÈRE

## GARDE-BOUE AVANT

Compatible avec toutes les fourches, y compris celles avec pont inversé. Convient pour des diamètres d'ouverture interne de fourche de 19 à 38 mm ainsi que pour des fourches spéciales (27,2 mm).

### ACCESSOIRES

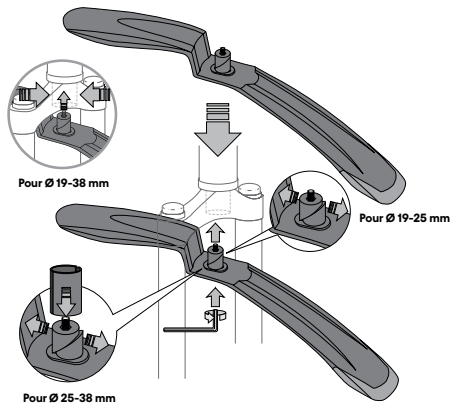
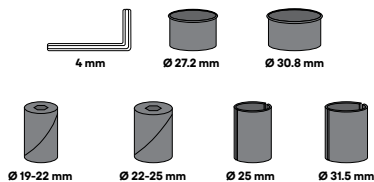

## GARDE-BOUE ARRIÈRE

Système de fixation rapide extra robuste pour tiges de selle de diamètre 27,2 à 34,9 mm. Le bras du garde-boue à deux articulations permet un réglage précis du garde-boue par rapport à la roue.

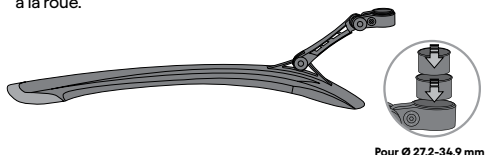

### VÉLOS À SUSPENSION ARRIÈRE

#### ATTENTION

Lors du réglage du garde-boue arrière, assurez-vous que l'écart entre le garde-boue et la roue est supérieur à 25 mm. Un réglage incorrect du garde-boue peut entraîner des dommages au vélo, au garde-boue ou provoquer une chute.

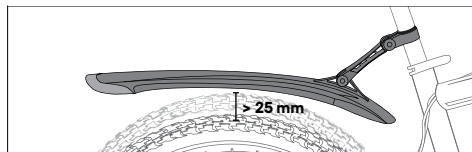

## RÉGLAGE DU GARDE-BOUE

#### ATTENTION

Avant de régler l'inclinaison du garde-boue arrière, desserrez d'abord les écrous de serrage. Ensuite, réglez l'inclinaison souhaitée et resserrez les écrous. Assurez-vous que les écrous sont bien serrés avant de rouler, sinon il existe un risque de blessure ou de dommages au garde-boue ou au vélo.

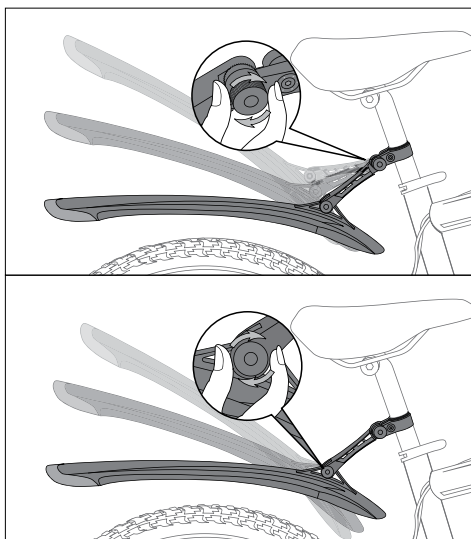

FABRICANT:  
BELVE s. r. o.  
Holubyho 295, 916 01  
Stará Turá, Slovaquie

/ctmbikes  
 /ctmbikes